

换挡杆螺栓式固定传感器

型号：TR1D-SL1

- 100 lb 载荷量
- 过载保护
- 不受环境影响
- 温度补偿
- 结实的不锈钢构造

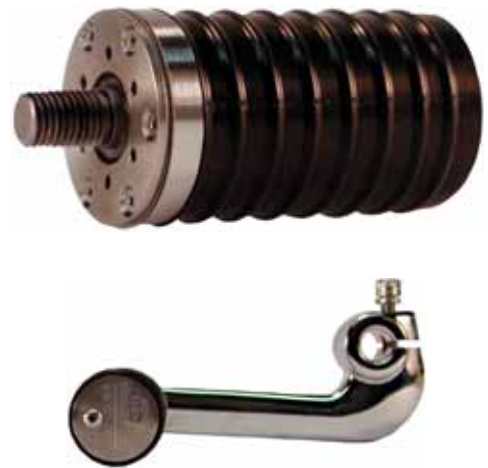

产品描述

Michigan Scientific 的 *TR1D-SL1* 换挡杆螺栓式固定传感器是为摩托车设计的配件。这个传感器沿着轮轴测量双向的作用负载。当径向作用力的方向和刻在轴上的箭头方向相同时，应变仪桥的输出为正。当负载和舵内方向平行的时候，传感器的灵敏度保持恒定。

该传感器内部的机械设计可以在测量臂前停止，这样的设计可以有效的保护它们不会因为过载而损坏。最大的径向负荷量取决于栓上的螺纹强度。

该传感器有高质量的不锈钢制成。这些材料结合抗风化密封，提供了高度的防侵蚀效果。温度补偿系统使得该传感器可以在各种温度下提供稳定的输出。

一条屏蔽了的 4 导体电缆从传感器中沿着径向导出。当传感器正方向安装时，导线指向摩托前端。然后，导线沿着换挡杆向后导出。最后导线被用溶胶固定。

产品规格

最大载荷量	100 lbs
满标负载	100 lbs
满标输出	1.5 mV/V
最大过载量 (% 超出最大载荷量)	40%
传感器	4 臂应变仪桥
非线性	< 0.2% 满标
滞后	0.05% 满标
重复性	0.05% 满标
桥电阻	700 Ω
温度范围, 已补偿	-40°F to 200°F (24°C to 93°C)
绝缘电阻, 桥 / 外壳	超出 20000 M Ω
最大激振电压	10 V DC or AC rms

8500 Ance Road
Charlevoix, MI 49720
Tel: 231-547-5511
Fax: 231-547-7070
Rev: 8/31/08

MICHIGAN SCIENTIFIC
<http://www.michsci.com>
Email: mscinfo@michsci.com
corporation

321 East Huron Street
Milford, MI 48381
Tel: 248-685-3939
Fax: 248-685-5406

换挡杆螺栓式固定传感器

TR1D-SL1 Configuration

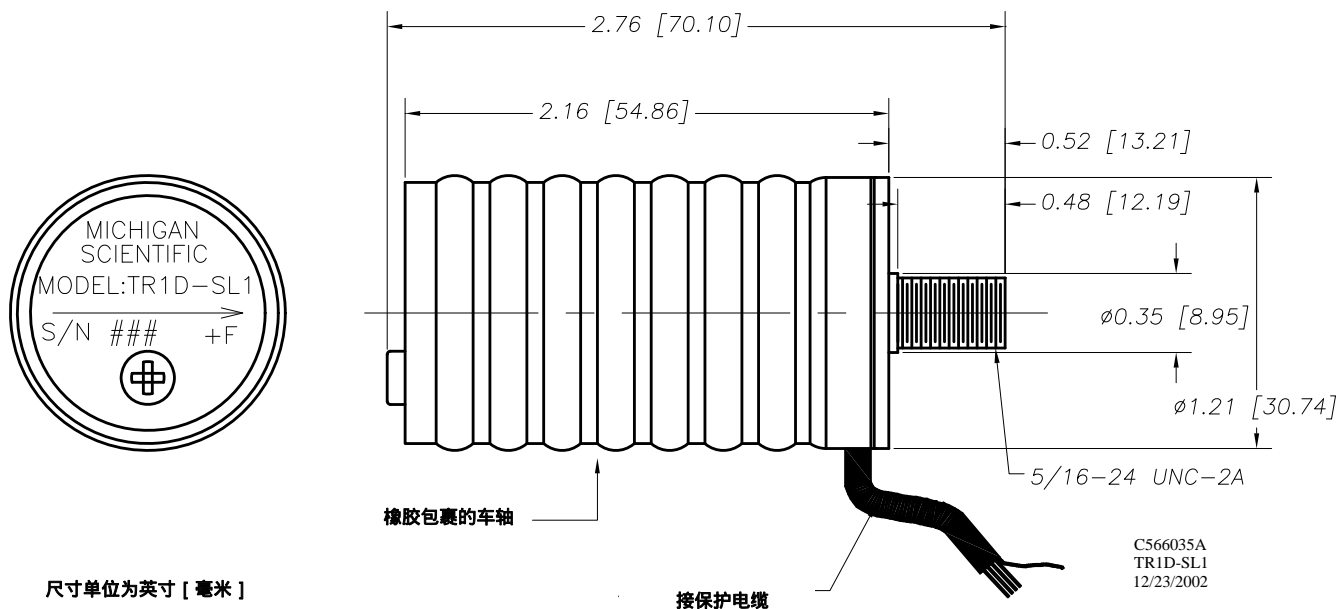

购买选项

其他的螺栓安装结构可以用 5/16-24 螺纹。如果你需要一种其他的安装方式，请联系 Michigan Scientific。

8500 Ance Road
Charlevoix, MI 49720
Tel: 231-547-5511
Fax: 231-547-7070
Rev: 8/31/08

MICHIGAN SCIENTIFIC
<http://www.michsci.com>
Email: mscinfo@michsci.com
corporation

321 East Huron Street
Milford, MI 48381
Tel: 248-685-3939
Fax: 248-685-5406